



OUTILLAGE AÉRONAUTIQUE



ISI 2IS

5 rue de l'Industrie
63800 Couron d'Auvergne - France

Tél. : +33 4 73 77 77 19
Fax : +33 4 73 84 34 61
Mél : contact@isi-process.com

2IS, notre filiale indienne pour la conception, réalisation et installation d'outillages & machines spéciales à BANGALORE. Des échanges permanents entre Europe et Asie.

NOS VALEURS

L'ensemble des femmes et hommes qui font la richesse de notre entreprise œuvrent pour la satisfaction totale du client, en s'appuyant sur une démarche de progrès continu.

La finalité étant de fournir la meilleure offre au meilleur prix dans les meilleurs délais. Nous ne pouvons concevoir notre métier qu'en exigeant de notre part engagement, implication et responsabilisation.

ISI/2 IS, ENTREPRISES CITOYENNES

La conviction d'ISI/2IS est que sa logique économique est indissociable de la finalité sociale et humaine. C'est pour cela que depuis sa création, ISI/2IS a intégré une démarche QSE, visant à satisfaire aux exigences de développement durable. ISI/2IS s'inscrit dans une démarche de responsabilité envers ses richesses humaines, et la société dans laquelle elle s'inscrit.

www.isi-process.com



ISI

Intégrations & Solutions
Industrielles

ETUDES
ANALYSER
RÉALISATIONS
FABRIQUER
METTRE AU POINT
INSTALLATIONS

Outillages spécifiques et bancs d'essais, pour l'aviation civil et militaire, l'armement, le secteur spatial.



Nos équipes sauront vous proposer des solutions techniques fiables et innovantes vous permettant d'optimiser vos coûts de production.

Réactif, dynamique et disponible pour la satisfaction de nos clients. Une offre globale pour un service clefs en mains.

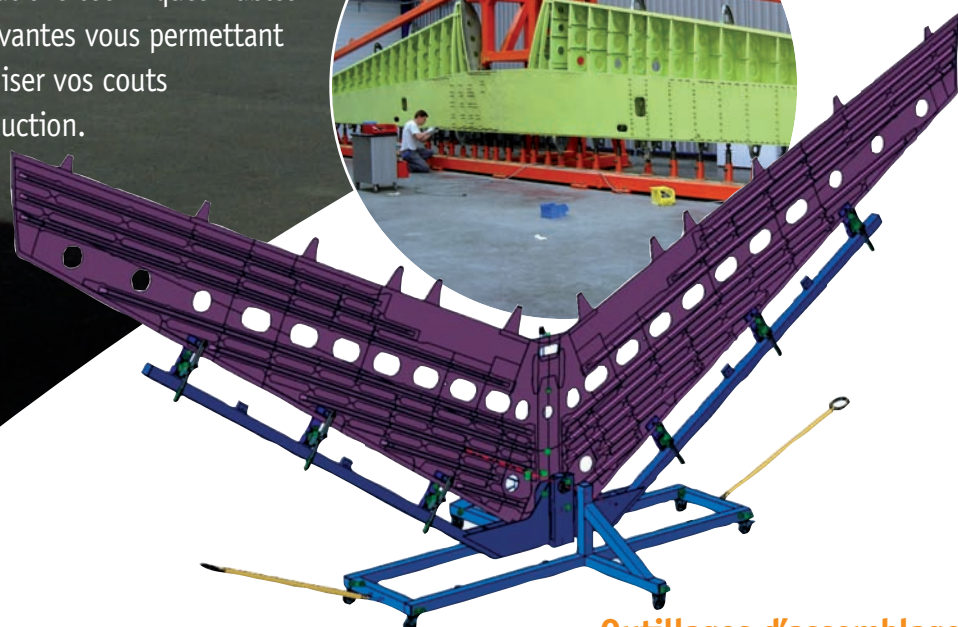
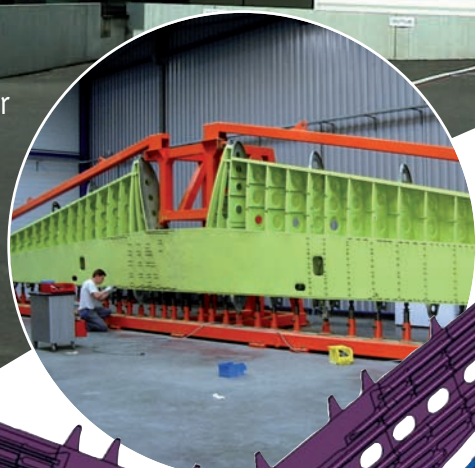

Lignes & chaînes d'assemblage final pour ensembles complets

→ Manuelle, semi-automatisée, automatisée, robotisée...

Atelier grande capacité (8 000 m²/14 m sous toiture) - plateforme collaborative **PI3C** - Filiale Indienne.

Outillages d'assemblage pour sous-ensembles

- Bâti d'assemblage structure (assemblage panneaux composite & aluminium)
- Outillage de contrôle C-Scan
- Outillage peinture, chariot & palonnier de manutention
- Bâtis d'assemblage moteur
- Grilles de perçage...

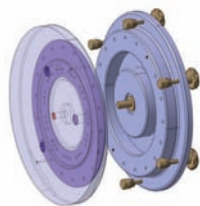

Outillages de fabrication pour pièces élémentaires/kitting

- Poinçon / matrice / serre-flan
- Montage d'usinage/soudage
- Montage de contrôle, gabarit
- Outillage de collage/finition (Aluminium, composite, ...)

TESTER
DEMARRE
CONCEVOIR
ECOUTER
ANALYSER FABRIQUER
METTRE AU POINT

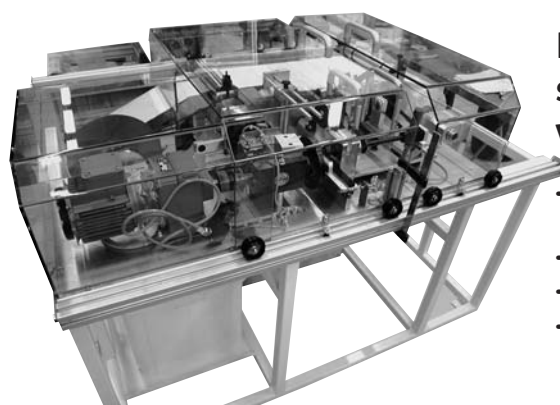
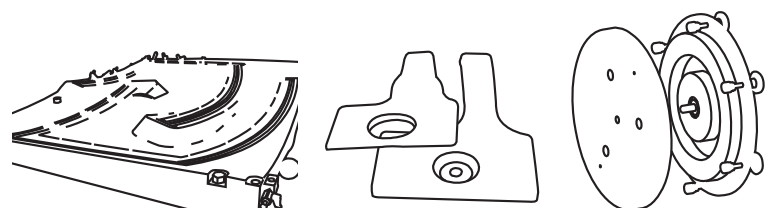
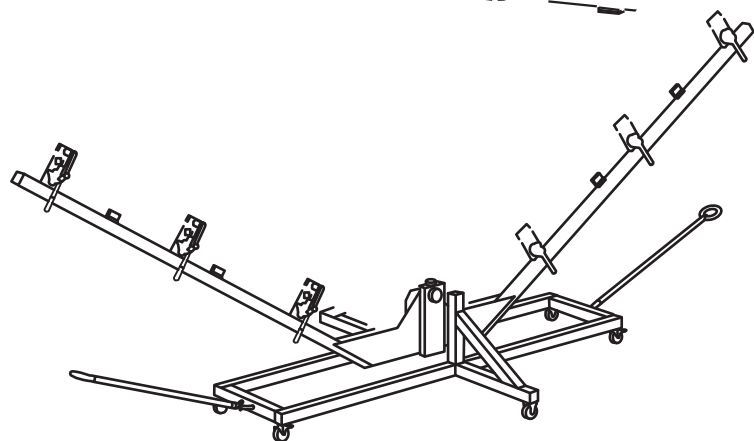
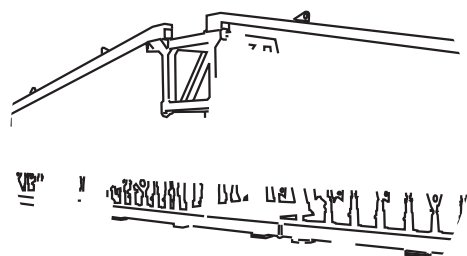
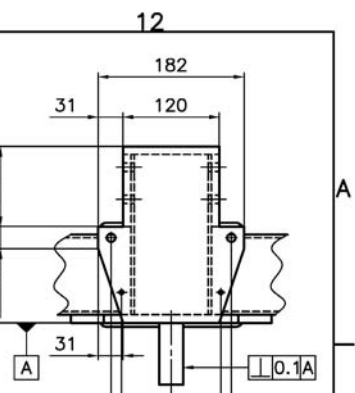

Bancs d'essais et machines spéciales pour toutes vos applications spécifiques

- Contrôle automatique (mécanique, caméra,...)
- Assemblage automatique
- Soudage
- Fatigue....